

Shredder | Baureihe | MZA 3400

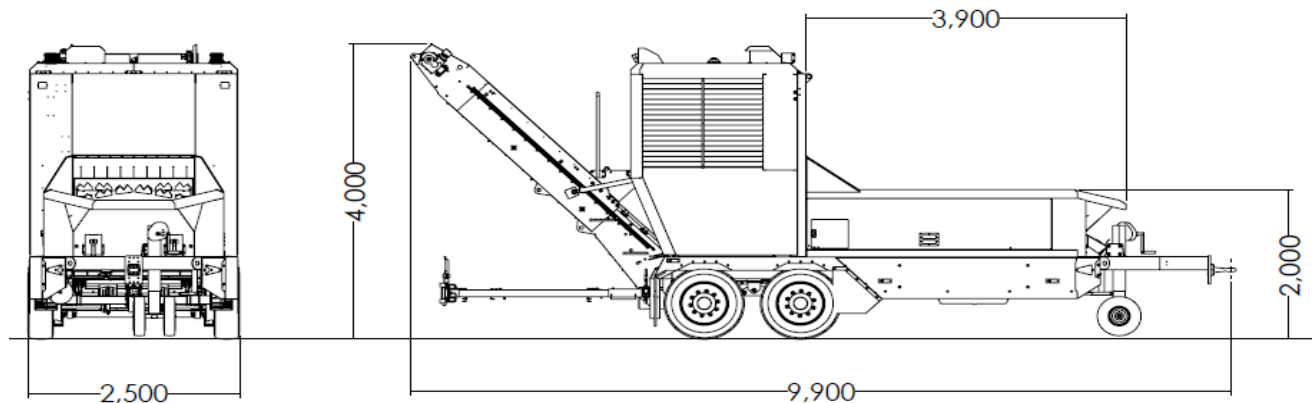

Transportmaße	l/b/h	9900/2500/4000
Motor		
Hersteller		MAN
Typ		D0836 LE 124
max. Leistung	kW/PS	250/340
Anzahl Zylinder		R6
Hubraum	cm ³	6871
Nenn Drehzahlen	U/min	1750 / 2000
Drehzahl bei max. Drehmoment	U/min	1200-1800
max. Drehmoment	Nm	1250
Abgasnorm		EUROMOT III B
Kraftstoffvorrat	l	230
Fahrgestell	2-Achs-Zentralachsanhängerfahrgestell, für 80 km/h gem. StVZO	
zul. Gesamtgewicht	kg	15000
Rotor		
Gewicht (bestückt)	kg	ca.850
Breite	mm	1465
Durchmesser	mm	800
Rotordrehzahl bei niedriger / hoher Motordrehzahl	U/min	1250 / 1400
Schlegel / Fräsleisten / Räumer re + li	Stk.	24./ .12./ .4
Schlegelgewicht	kg	ca. 3,5
max. Einzughöhe	mm	450
Rollboden	#	Drehzahl stufenlos am Schaltschrank einstellbar
Einzugswalze	#	Drehzahl stufenlos an Drossel einstellbar
Nachzerkleinerung	#	Position über Funk verstellbar
Austragsband (Kratzförderer)		
Überladehöhe (kurz / lang)	mm	3300 / 3900
Breite	mm	1450
Geschwindigkeit	m/s	max 1,4
Kriechgangantrieb		
Geschwindigkeit	m/s	0,1

Shredder | Baureihe | MZA 3400

Durchsatzleistungen

Grünschnitt	m ³ /h	bis zu 60
Altholz	m ³ /h	bis zu 40
Altholz vorgebrochen	m ³ /h	bis zu 60
Rinde	m ³ /h	bis zu 80

Ausstattung

hydr. Motorhauben-Betätigung	#	●
Große einteilige Motorhaube		●
Druckluftbremsanlage, mit ABS		●
Zugöse (Durchmesser 50mm)		●
Loadsensing Hydraulikanlage		●
großes Staufach		●
24 Volt Lichtanlage, gem. StVZO		●
Austragsband (Kratzförderer) kurz		◦
Austragsband (Kratzförderer) lang		◦
Magnetabscheidetrommel		◦
Raupenausführung	#	◦
Kriechgantrieb	#	◦
Funkfernsteuerung		◦
Zentralschmierung		◦
hydr. Steckachsen - Wechsellvorrichtung	#	◦
Lüfter reversierbar	#	◦
Arbeitsscheinwerfer	#	◦
Wassersprühanlage		◦
Zugösenschuh		◦
Sonderlackierung		◦
Bioöl		◦
optische Bandwaage		◦
Rußpartikelfilter		◦

- Serie
- Option

Alle mit # gekennzeichneten Funktionen lassen sich über die optionale Funkfernbedienung betätigen.

Shredder | Baureihe | MZA3400

allgemeine Erklärung:

Die MZA gehört ebenfalls zu den Großmaschinen und die meisten Punkte der Maschinen EP5500, SR5000 und UH48000 gelten auch für Sie. In ein paar Aspekten stellt die MZA allerdings ein Sonderfall dar!

- Die Drehrichtung des Rotors ist nach oben!
- Einzugsöffnung MZA 4800: 70cm / MZA 3400: 45cm (statt 90cm)
- Materialaustragung mittels robustem Kratzförderer
- Zerkleinerung über Rechensystem hat besonders Vorteile bei feuchtem Material (hoher Laub- und Grasanteil)

Einsatzgebiete:

Grünschnitt; Biomasse; Altholz; Paletten, Rinde, Torf,

Zielgruppen:

Kompostanlagen, Humuswerke, Biogasanlagen, Sägewerke

Besondere Merkmale:

- Dieselhydraulischer Antrieb – 340 PS MAN-Motor – Stufe 3b
- Rotor bestückt mit 24 schmalen freischwingenden Schlegeln
einfacher Schlegeltausch mittels optional lieferbarem hydraulischem Wellenzieher
- 3 Stück kammartige Gegenschniden; einzeln austauschbar

Shredder | Baureihe | MZA 3400

Schlegel Hartmetall (HM)	Anzahl	Willibald ETN	Bezeichnung	Verwendung
	12	660-40-093	Schlegel links HM	Grüngut, Rinde, Biogassubstrate ohne Störstoffe
	12	660-40-094	Schlegel rechts HM	
Hartauftrag (HA)				
	12	660-41-176	Schlegel links HA	Altholz
	12	660-41-177	Schlegel rechts HA	
Granulat				
	12	660-40-107	Schlegel li Granulat	Grüngut, Rinde, Biogassubstrate; mit Störstoffen
	12	660-40-108	Schlegel re Granulat	

Shredder | Baureihe | MZA 3400

Steckwellen	Anzahl	Willibald ETN	Bezeichnung	
	3	660-41-017	Steckwelle	Ø35
	3	022-04-021	Sechskantschraube	M12x80 10.9 vz
	3	029-03-008	selbsts. Mutter	M12 10 vz

Fräsleisten / Räumler	Anzahl	Willibald ETN	Bezeichnung	
	12	666-41-176	Fräsleiste mitte	

Schrauben für Fräsleisten	Anzahl	Willibald ETN	Bezeichnung	
	36	023-04-012	Sechskantschraube	M16x60 10.9 vz
	36	029-03-010	selbsts. Mutter	M16 10 vz



1 662-40-099 Räumler loslagerseitig HM







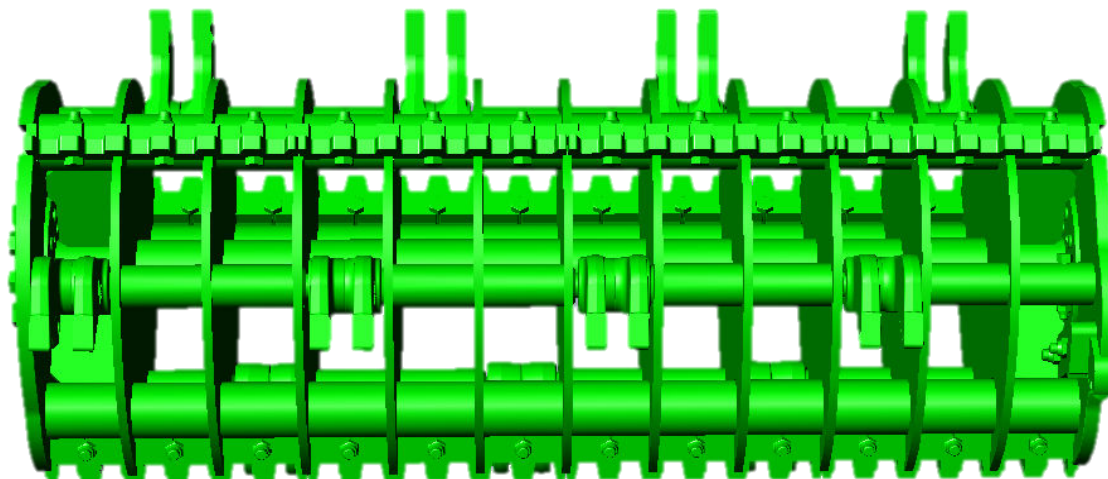

1 662-40-100 Räumler antiebsseitig HM

Schrauben für Fräsleisten	Anzahl	Willibald ETN	Bezeichnung	
	4	048-04-009	Senkschraube	M16x80 10.9 vz
	4	029-03-010	selbsts. Mutter	M16 10 vz

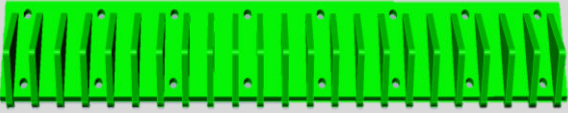
Antrieb	Anzahl	Willibald ETN	Bezeichnung	
	2	659-21-031	Powerband	

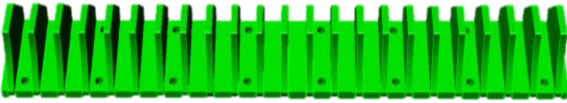

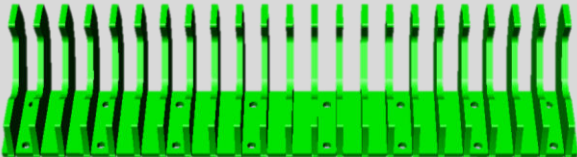
Shredder | Baureihe | MZA 3400

Rechen	Willibald ETN	Bezeichnung
	 662-40-098	Rechen
	 662-40-030	Rechen
	 655-40-014	Doppelrechen

Schrauben für Rechen	Anzahl	Willibald ETN	Bezeichnung	
	48	023-04-048	Sechskantschraube	M16x55 10.9 vz
	48	103-01-005	Scheibe	17 vz
	48	029-03-010	selbsts. Mutter	M16 vz