

Shredder | Baureihe | MZA 4800

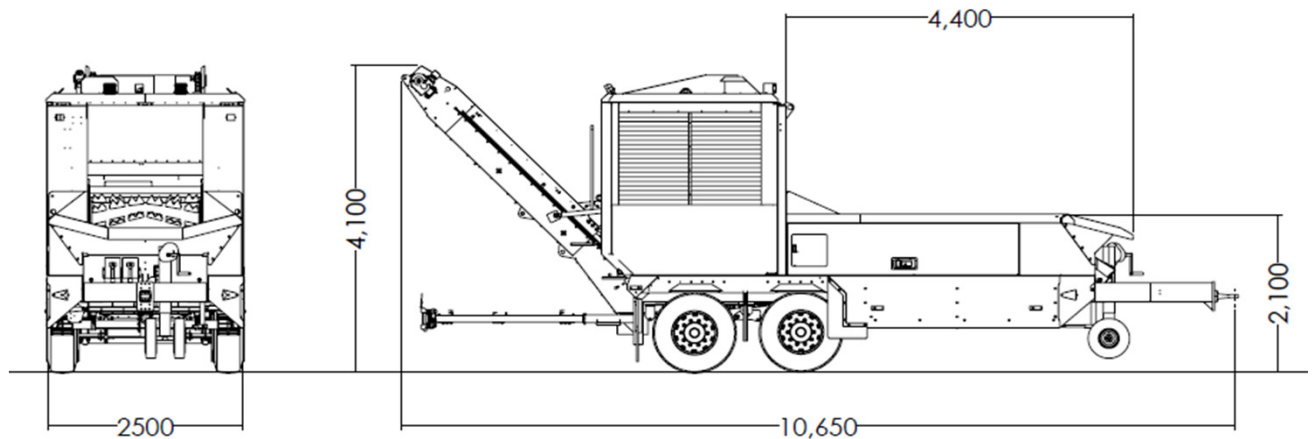

Transportmaße	l/b/h	10650/2500/4000
Motor		
Hersteller		MAN
Typ		D2676 LE 140
max. Leistung	kW/PS	353/480
Anzahl Zylinder		R6
Hubraum	cm ³	12419
Nenn Drehzahlen	U/min	1750 / 1900
Drehzahl bei max. Drehmoment	U/min	1500
max. Drehmoment	Nm	2300
Abgasnorm		Stufe IV
Kraftstoffvorrat (Serie / Zusatztank klein / groß)	l	500 / 200 / 380
AdBlue Vorrat	l	80
Fahrgestell		
		2-Achs-Zentralachsanhängerfahrgestell, für 80 km/h gem. StVZO
zul. Gesamtgewicht	kg	19000
Rotor		
	#	
Gewicht (bestückt)	kg	ca. 1300
Breite	mm	1450
Durchmesser	mm	1000
Rotordrehzahl bei niedriger / hoher Motordrehzahl	U/min	1150 / 1250
Schlegel		freischwiegend 48
Fräsleisten		16
Schlegelgewicht	kg	ca. 3,5
max. Einzugsgröße	mm	700
Rollboden und Einzugswalze	#	Drehzahl stufenlos von 10%-100% einstellbar
Nachzerkleinerung	#	Position verstellbar von 0% (kleinste Körnung) 100% (größte Körnung)
Austragsband (Kratzförderer)		
	#	
Überladehöhe (kurz / lang)	mm	3400 / 4000
Breite	mm	1450
Geschwindigkeit	m/s	max 1,4
Kriechgangantrieb		
	#	
Geschwindigkeit	m/s	0,1

Shredder | Baureihe | MZA 4800

Durchsatzleistungen

Grünschnitt	m ³ /h	bis zu 180
Altholz	m ³ /h	bis zu 120
Altholz vorgebrochen	m ³ /h	bis zu 200
Rinde	m ³ /h	bis zu 230

Ausstattung

hydr. Motorhauben-Betätigung	#	●
Große einteilige Seitentüren		●
Druckluftbremsanlage, mit ABS		●
Zugöse (Durchmesser 50mm)		●
Loadsensing Hydraulikanlage		●
großes Staufach		●
24 Volt Lichtanlage, gem. StVZO		●
Austragsband Kratzförderer kurz	#	○
Austragsband Kratzförderer lang	#	○
Magnetabscheider		○
Raupenausführung	#	○
Kriechgangantrieb	#	○
Funkfernsteuerung		○
Zentralschmierung		○
hydr. Steckachsen - Wechsellvorrichtung	#	○
hydr. Stützfuß	#	○
Lüfter reversierbar	#	○
Arbeitsscheinwerfer	#	○
Wassersprühanlage		○
Einfülltrichter verlängert (700mm), hydr. klappbar	#	○
Bordwanderhöhung rechts links (mech. /hydr. klappb)	#	○
Spezial - Feinzerkleinerung wählbare Lochgröße: 30, 40, 50, 60, 70		○
Vialisrechen		○
Zugösenschuh		○
Sonderlackierung		○
Bioöl		○
optische Bandwaage		○
Zusatztank		○
Rußpartikelfilter		○
Schallschutzpaket		○

● Serie

○ Option

Alle mit # gekennzeichneten Funktionen lassen sich über die optionale Funkfernbedienung betätigen.

Shredder | Baureihe | MZA 4800

allgemeine Erklärung:

Die MZA gehört ebenfalls zu den Großmaschinen und die meisten Punkte der Maschinen EP5500, SR5000 und UH48000 gelten auch für Sie. In ein paar Aspekten stellt die MZA allerdings ein Sonderfall dar!

- Die Drehrichtung des Rotors ist nach oben!
- Einzugsöffnung MZA 4800: 70cm / MZA 3400: 45cm (statt 90cm)
- Materialaustragung mittels robustem Kratzförderer statt Gummiband
- Zerkleinerung über Rechensystem hat besonders Vorteile bei feuchtem Material (hoher Laub- und Grasanteil)

Einsatzgebiete:

Grünschnitt; Biomasse; Altholz; Paletten, Rinde, Torf, Biogassubstrate (z.B. Zuckerrüben, Kartoffeln, Zwiebeln, Karotten, Mist, Gras - und Maissilage)

Zielgruppen:

Kompostanlagen, Humuswerke, Biogasanlagen, Sägewerke

Besondere Merkmale:

- Dieselhydraulischer Antrieb – 480 PS MAN-Motor – Stufe 3b
- Rotor bestückt mit 48 schmalen freischwingenden Schlegeln
einfacher Schlegeltausch mittels optional lieferbarem hydraulischem Wellenzieher
- 3 Stück kammartige Gegenschniden; einzeln austauschbar
- Option: Spezial - Feinzerkleinerungsklappe 4800 (für ein feineres Endprodukt bei der Zerkleinerung von Holzabfällen sowie Biogassubstraten)

Shredder | Baureihe | MZA 4800

Schlegel Hartmetall (HM)	Anzahl	Willibald ETN	Bezeichnung	Verwendung
-----------------------------	--------	---------------	-------------	------------



24	660-40-093	Schlegel links HM	
24	660-40-094	Schlegel rechts HM	

Grüngut, Rinde,
Biogassubstrate;
ohne Störstoffe

Hartauftrag (HA)	Anzahl	Willibald ETN	Bezeichnung	Verwendung
------------------	--------	---------------	-------------	------------



24	660-41-176	Schlegel links HA	
24	660-41-177	Schlegel rechts HA	

Altholz

Granulat	Anzahl	Willibald ETN	Bezeichnung	Verwendung
----------	--------	---------------	-------------	------------



24	660-40-107	Schlegel li Granulat	
24	660-40-108	Schlegel re Granulat	

Grüngut, Rinde,
Biogassubstrate;
mit Störstoffen

Shredder | Baureihe | MZA 4800

Steckwellen	Anzahl	Willibald ETN	Bezeichnung	
	4	660-41-017	Steckwelle	Ø35
	4	022-04-021	Sechskantschraube	M12x80 10.9 vz
	4	029-03-008	selbsts. Mutter	M12 10 vz

Fräsleisten	Anzahl	Willibald ETN	Bezeichnung
	8	665-40-879	Fräsleiste außen



8	665-43-561	Fräsleiste mitte
---	------------	------------------

Schrauben für Fräsleisten	Anzahl	Willibald ETN	Bezeichnung	
	48	022-04-052	Sechskantschraube	M22x110 10.9 vz
	48	029-03-004	selbsts. Mutter	M22 10 vz
	48	103-01-010	Scheibe	23 vz

Antrieb	Anzahl	Willibald ETN	Bezeichnung
	2	665-21-693	Powerband

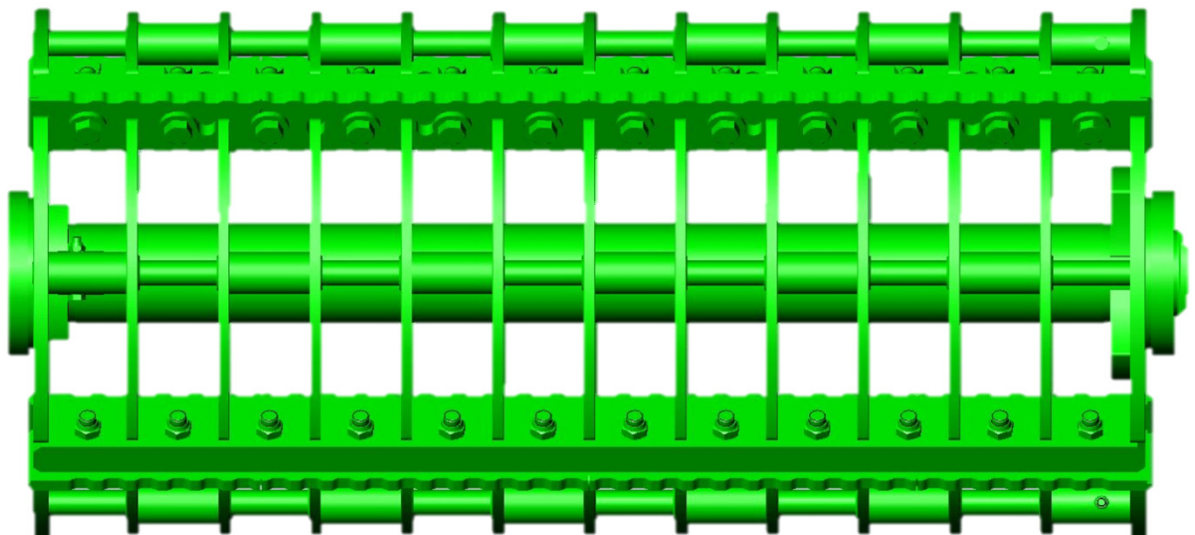

665-40-1173 Rotor geschw.

Shredder | Baureihe | MZA 4800

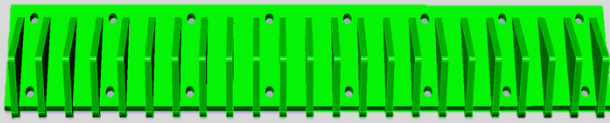

662-40-098

Rechen



662-40-030

Rechen

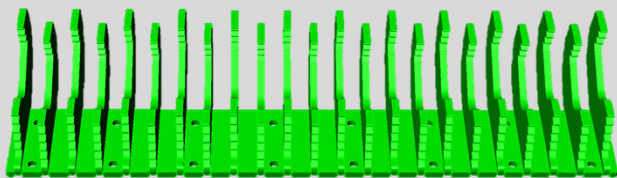

665-40-059

Doppelrechen

Schrauben für Rechen

Anzahl	Willibald ETN	Bezeichnung	
48	023-04-048	Sechskantschraube	M16x55 10.9 vz
48	103-01-005	Scheibe	17 vz
48	029-03-010	selbsts. Mutter	M16 10 vz