

Shredder | Baureihe | UZ80

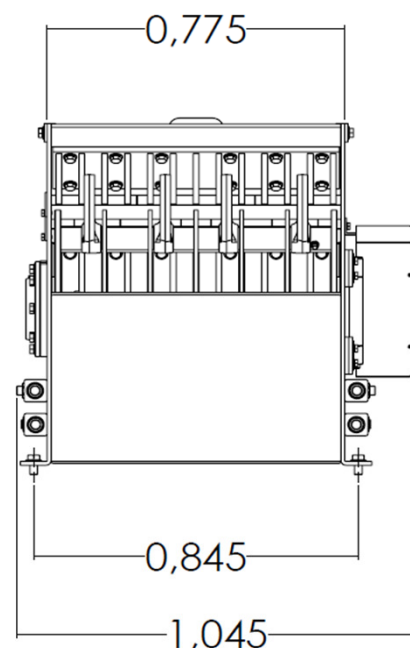
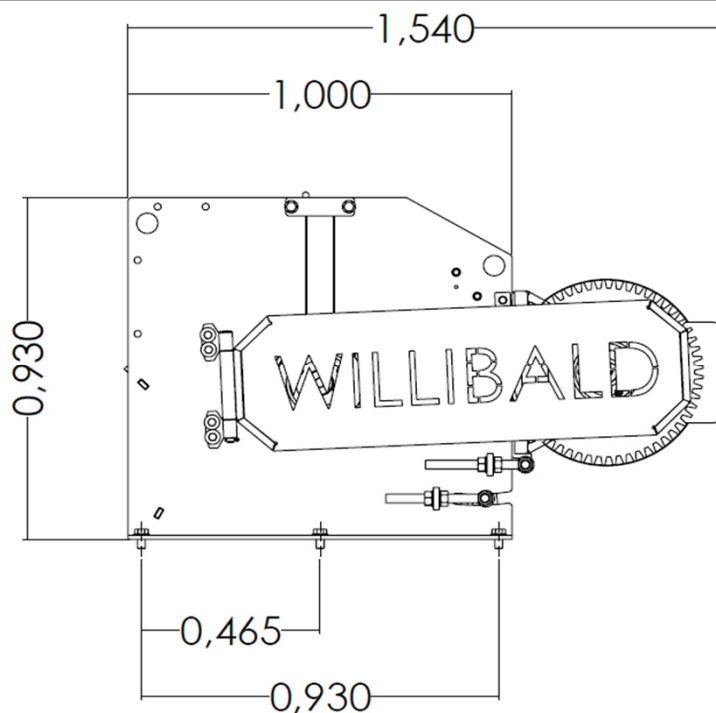

Transportmaße	l/b/h	1540/1050/950
Motor		
Betriebsspannung / Frequenz / Stromstärke		380(420V) / 50Hz / 81(76)
max. Leistung	kW	45
Effizienzklasse		entspricht den aktuell geltenden Vorschriften
Nenn Drehzahlen	U/min	1484
max. Drehmoment	Nm	412
Schutzart		IP55
Gestell		
Lochmaß der Befestigungsschrauben (s. Zeichnung oben)		845x465 (6 Schrauben)
Gesamtgewicht	kg	1200
Rotor		
Gewicht (bestückt)	kg	ca.330
Breite	mm	750
Durchmesser	mm	780
Rotordrehzahl	U/min	2000
Schlegel	Stk.	12
Schlegelgewicht	kg	ca. 3,5
Nachzerkleinerung		manuell über Schrauben verstellbar
Durchsatzleistungen		
Grünschnitt	m ³ /h	bis zu 15
Ausstattung		
Stationärbetrieb mit Zuführung und Abtransport durch Förderbänder		•
Elektrischer Anschluss muss kundenseitig gestellt werden		•

- Serie ° Option

Shredder | Baureihe | UZ80

Einsatzgebiete:

Grünschnitt; vorgebrochenes Altholz; Rinde; Torf; Nachzerkleinerung von verschiedenen Substraten; Biogassubstrate (z.B. Zuckerrüben; Kartoffeln; Zwiebeln; Karotten; Mist; Gras- und Maissilage) sowie leere Fruchtbündel (EFB)

Zielgruppen:

Kompostanlagen, Humuswerke, Biogasanlagen

Besondere Merkmale:

- Antrieb Rotor erfolgt über 45 kW Elektromotor
- robuste, kompakte Bauweise
- schmale freischwingende Schlegel
- 3 Stück kammartige Gegenschneiden; einzeln austauschbar
- Endkörnung kann mittels Stellschraube manuell verändert werden (Abstand Rechen / Rotor)

Achtung: Zu- und Abförhbänder sowie Stern-Dreiecksschalter müssen kundenseitig gestellt werden!

Shredder | Baureihe | UZ80

Schlegel Hartmetall (HM)	Anzahl	Willibald ETN	Bezeichnung	Verwendung
	6	660-40-093	Schlegel links HM	Grüngut vorzerkleinert, Rinde, Torf, Biogassubstrate, ohne Störstoffe
	6	660-40-094	Schlegel rechts HM	
Hartauftrag (HA)				
	6	660-41-176	Schlegel links HA	vorzerkleinert Altholz
	6	660-41-177	Schlegel rechts HA	
Granulat				
	6	660-40-107	Schlegel li Granulat	Grüngut vorzerkleinert, Rinde, Torf, Biogassubstrate, mit Störstoffe
	6	660-40-108	Schlegel re Granulat	

Shredder | Baureihe | UZ80

Steckwellen	Anzahl	Willibald ETN	Bezeichnung	
	3	750-40-012	Steckwelle	Ø35
	3	022-04-021	Sechskantschraube	M12x80 10.9 vz
	3	029-03-008	selbsts. Mutter	M12 10 vz

Antrieb	Anzahl	Willibald ETN	Bezeichnung
	4	047-05-004	Keilriemen

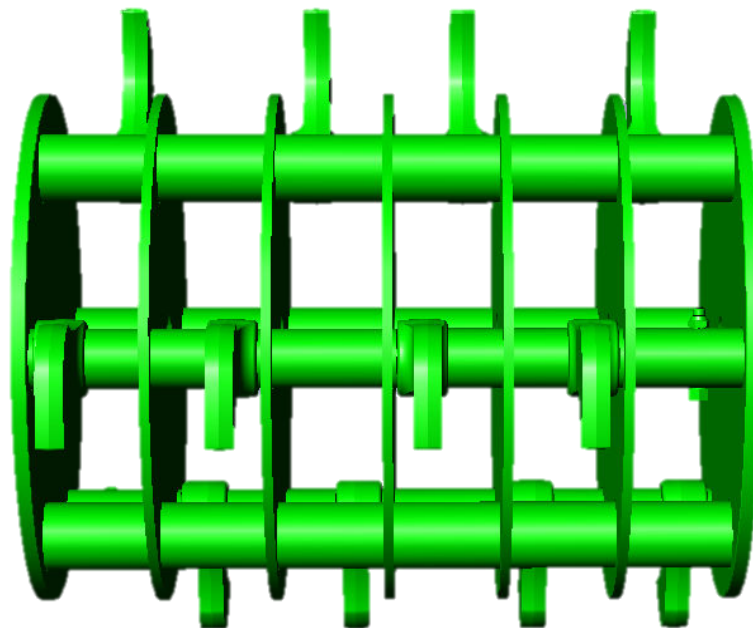

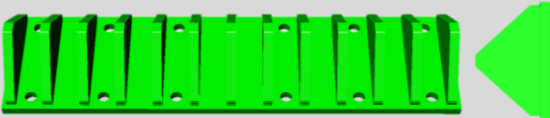
Rechen	Anzahl	Willibald ETN	Bezeichnung
	3	750-40-024	Rechen

Schrauben für Rechen	Anzahl	Willibald ETN	Bezeichnung
	36	023-04-048	Sechskantschraube M16x55 10.9 vz
	36	103-01-005	Scheibe 17 vz
	36	029-03-010	selbsts. Mutter M16 10 vz